

PROGRAMME DES FIGURES IMPOSEES

Diplômes Fédéraux d'Aptitude 2

BILLARD D'ARGENT

Connaissances et capacités évaluées sur :

La gestuelle

- Perfectionnement de la posture (stabilité et visée)
- Rectitude du geste (capacité à produire un mouvement rectiligne sur des coups de puissance moyenne)
- Chevalet (sur la surface de jeu avec attaque haute)
- La mesure (capacité à doser la puissance du coup)

Les notions de base

- Quantités de bille (capacité à nuancer la quantité)
- Utilisation de l'effet (principe d'utilisation sur des coups par une, puis deux bandes)

Les coups techniques de base

- « Le coup naturel » (par une ou deux bandes avec ou sans effet)
- « Le coulé » (exemples de situations de jeu avec rappel)
- « La finesse » (par une bande avec ou sans effet)

La tactique

- Notion de regroupement
- Notion de mesure

Figures proposées

Figures de 1 à 11 : coups naturels directs, par une ou plusieurs bandes avec et sans effet, avec chevalet sur la bande et sur la surface de jeu.

Figures de 12 et 13 : coups de finesse par une bande.

Figures de 14 à 16 : coulés directs.

Figures 17 à 24 : coups avec regroupement des billes (bonus)

Figures de 17 à 22 : regroupement des billes sur un coup naturel.

Figure 23 et 24 : regroupement des billes sur un coulé.

FEUILLE DE MARQUE

Diplôme fédéral d'aptitude 2 « billard d'argent »

NOM :

Prénom :

Club du joueur :

Date de naissance :

Club organisateur :

Ligue :

3 essais au maximum pour réaliser chaque figure, si le joueur réalise le coup demandé, pour les figures numérotées de 1 à 16 :

- au 1^{er} essai, il marque 5 points, au 2^{ème} essai, 3 points, au 3^{ème} essai, 2 points,

pour les figures numérotées de 17 à 24 :

- au 1^{er} essai, il marque 3 points, au 2^{ème} essai, 2 points, au 3^{ème} essai, 1 point, à chaque essai 2 points supplémentaires peuvent être attribués en fonction de la réalisation

| Numéro de la figure | 1 ^{er} essai | 2 ^{ème} essai | 3 ^{ème} essai | Nombre de points marqués pour la figure (0, 2, 3 ou 5) |
|---------------------|-----------------------|------------------------|------------------------|--|
| | 5 points | 3 points | 2 points | |
| 1 | | | | |
| 2 | | | | |
| 3 | | | | |
| 4 | | | | |
| 5 | | | | |
| 6 | | | | |
| 7 | | | | |
| 8 | | | | |
| 9 | | | | |
| 10 | | | | |
| 11 | | | | |
| 12 | | | | |
| 13 | | | | |
| 14 | | | | |
| 15 | | | | |
| 16 | | | | |

| | 3 points | Bonus 2 points | 2 points | Bonus 2 points | 1 point | Bonus 2 points | Nombre de points (de 0 à 5) | |
|--------------|----------|----------------|----------|----------------|---------|----------------|-----------------------------|-------|
| | 17 | | | | | | | |
| 18 | | | | | | | | |
| 19 | | | | | | | | |
| 20 | | | | | | | | |
| 21 | | | | | | | | |
| 22 | | | | | | | | |
| 23 | | | | | | | | |
| 24 | | | | | | | | |
| TOTAL | | | | | | | | / 120 |

NB : pour le niveau DFA 2 (billard d'argent), le joueur pourra tenter un 2^{ème} essai dans le cas où il n'aurait pas obtenu le bonus de 2 points au 1^{er} essai (tout en réussissant le carambolage). En effet, il peut marquer 4 points (2+2) au 2^{ème} essai. On retient toujours le résultat du meilleur essai.





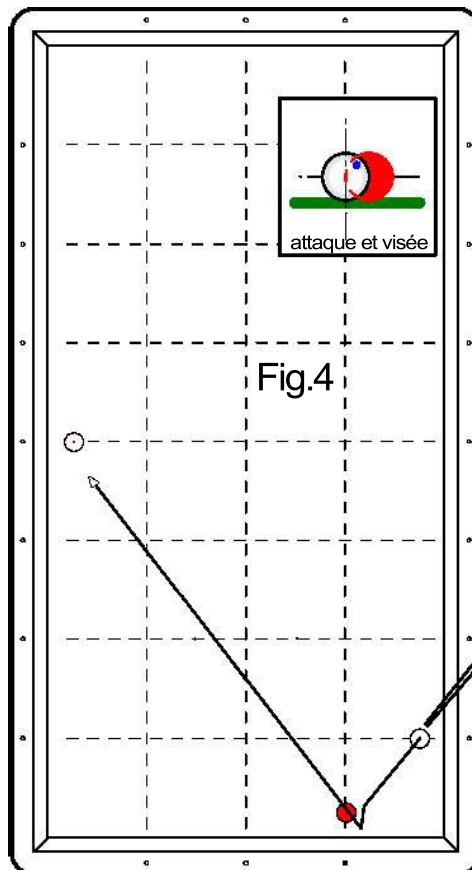
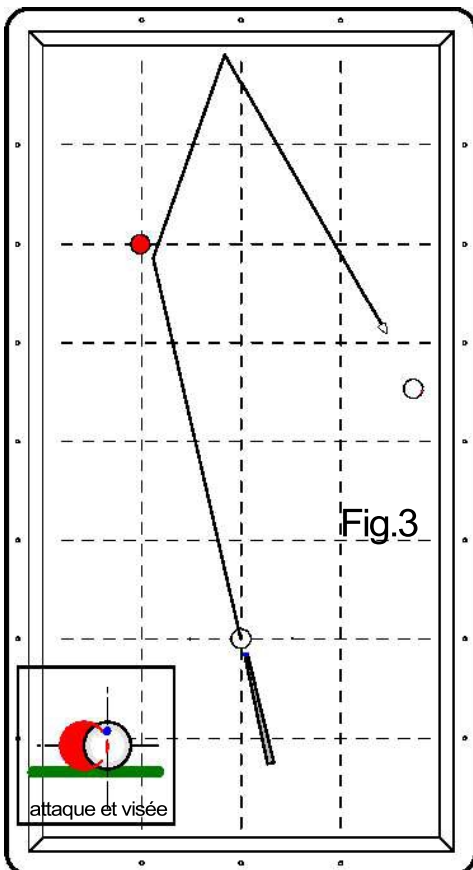
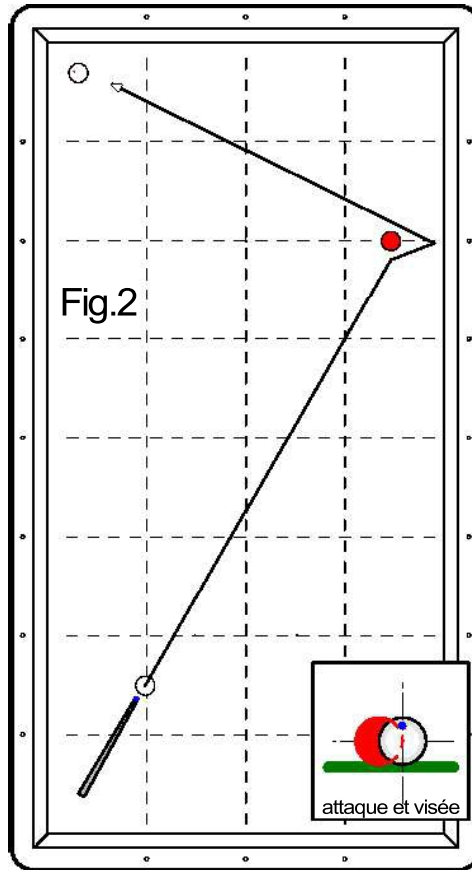
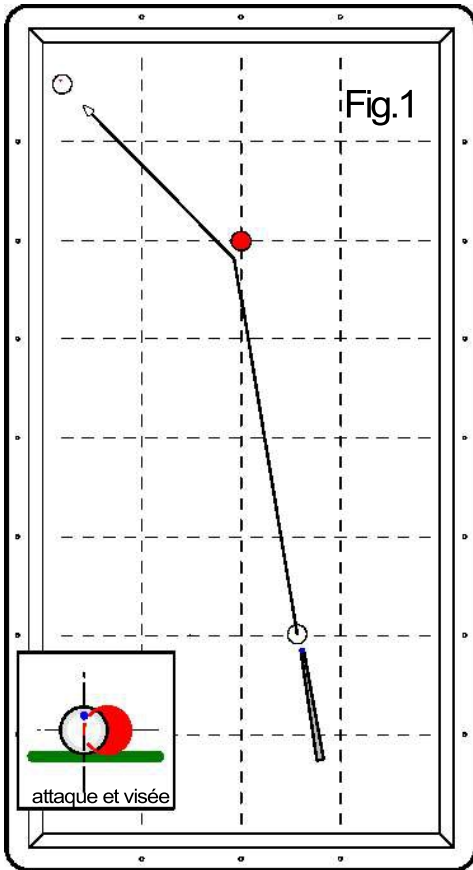

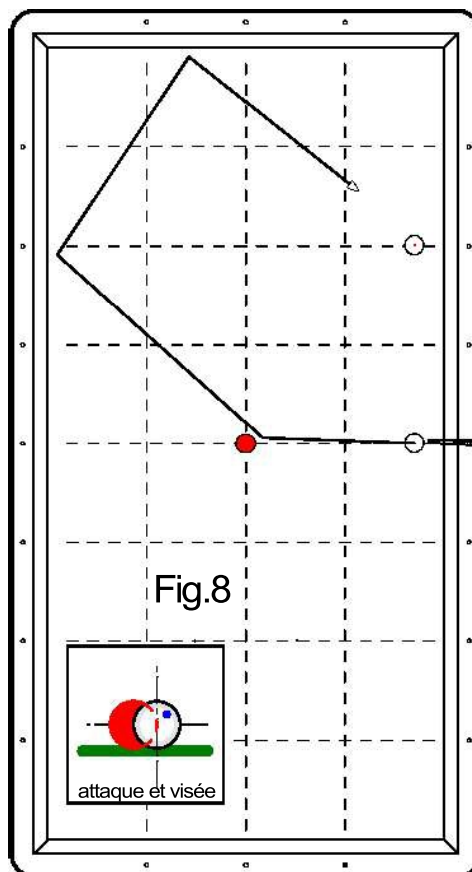
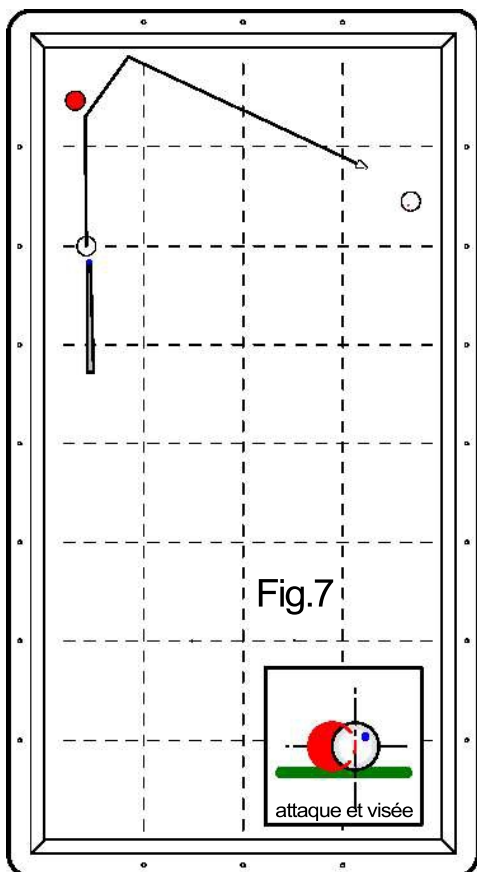
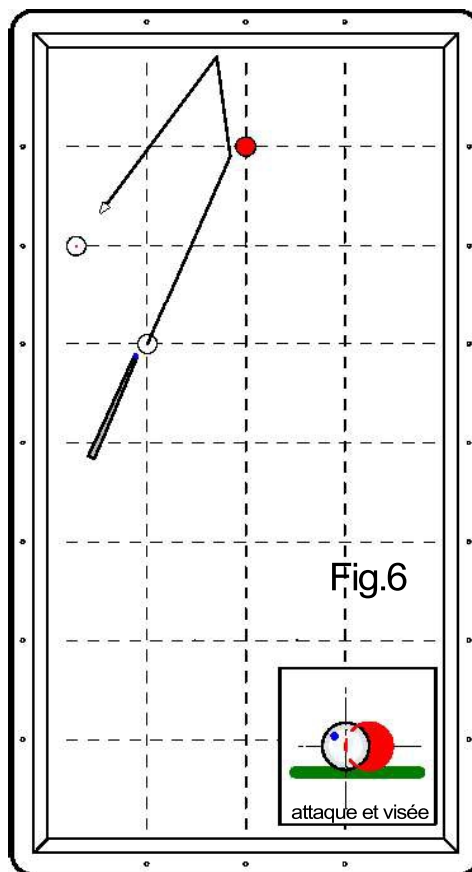
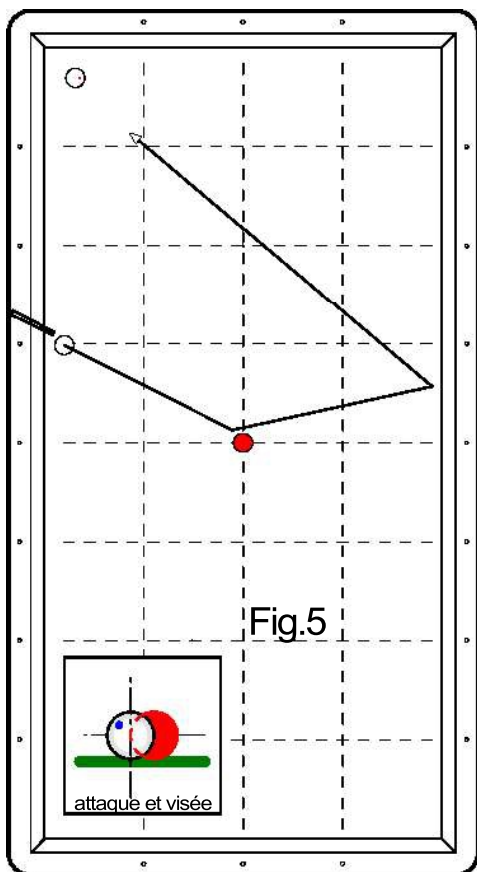
Date :

Signature de l'arbitre –animateur :

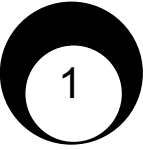

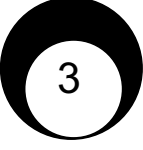

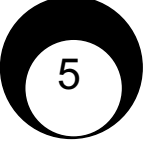
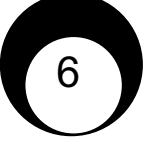

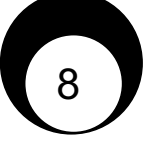

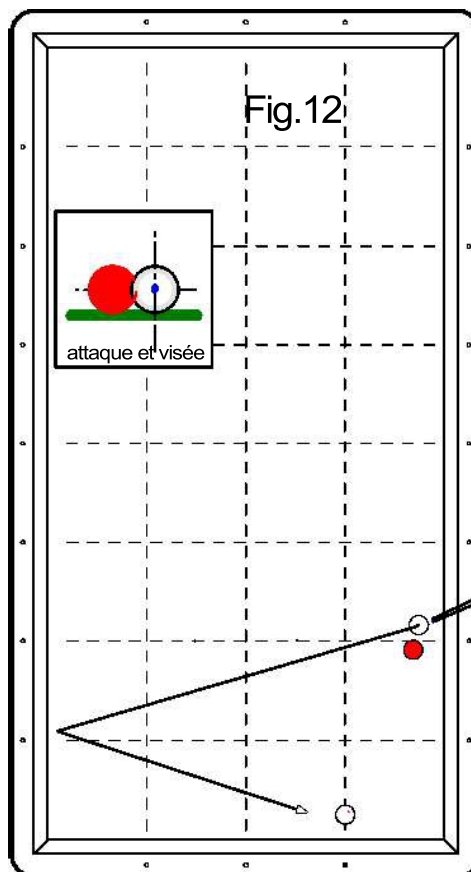
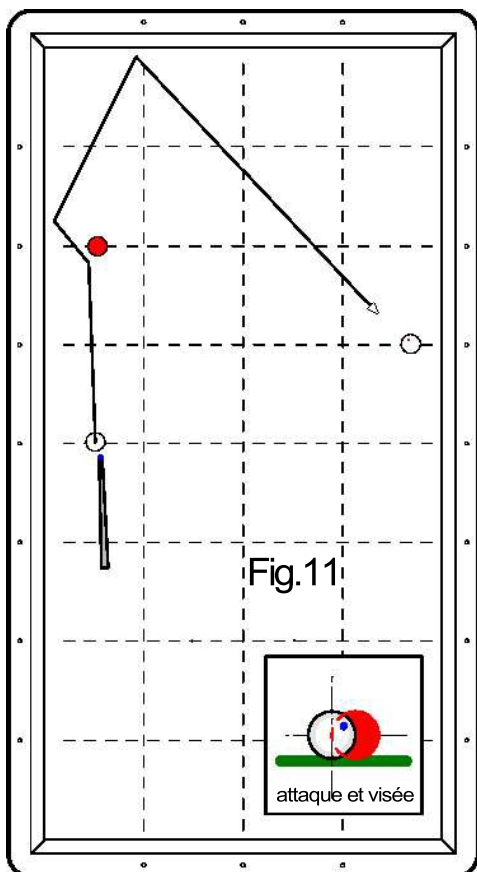
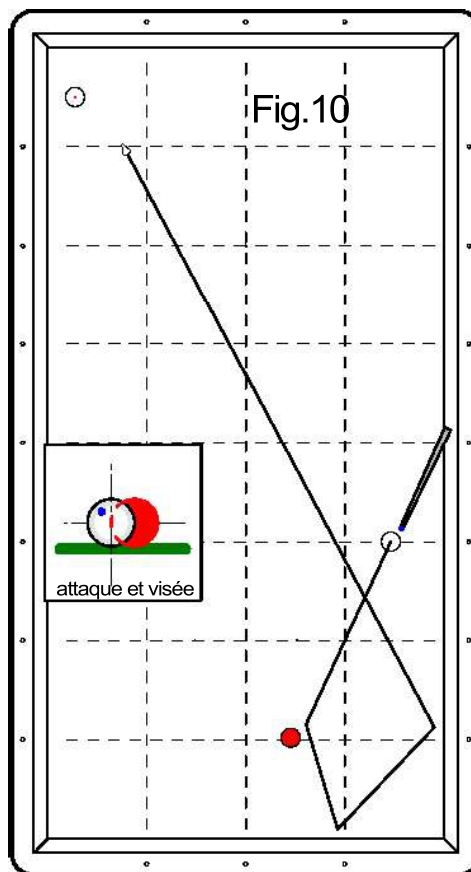
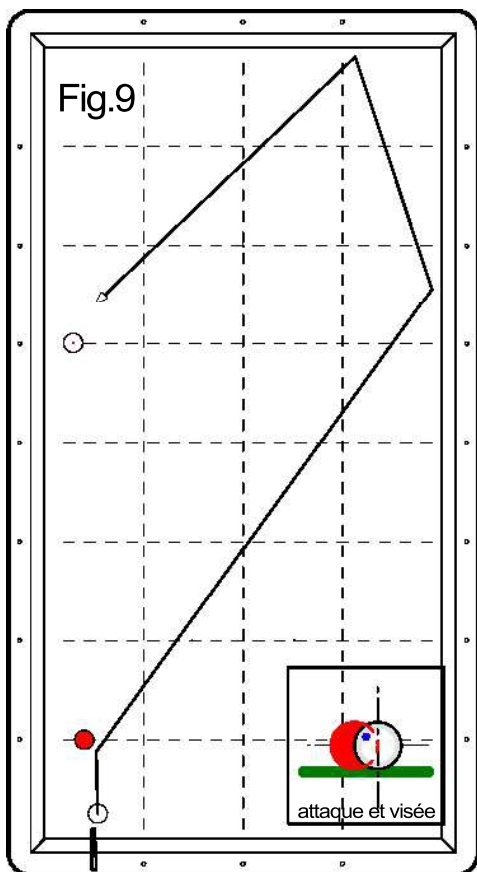
Vos notes sur les figures

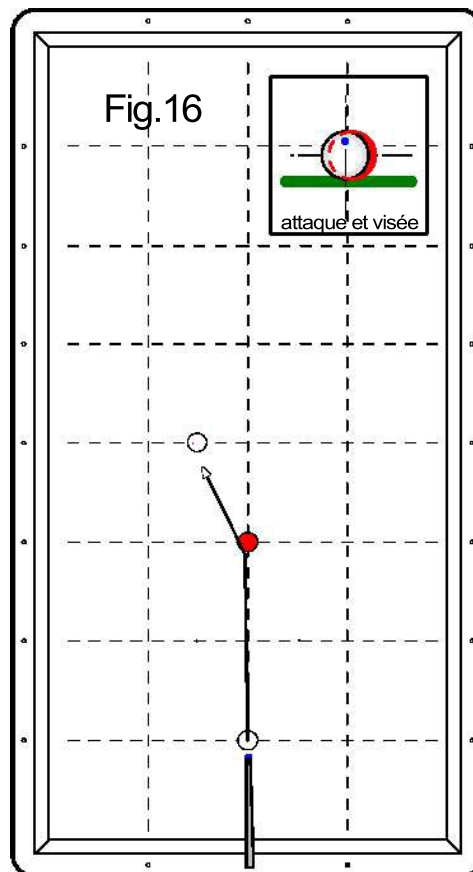
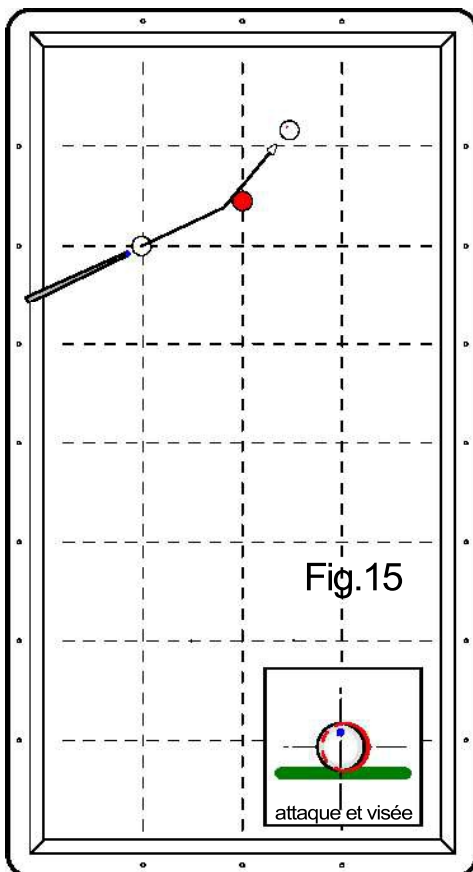
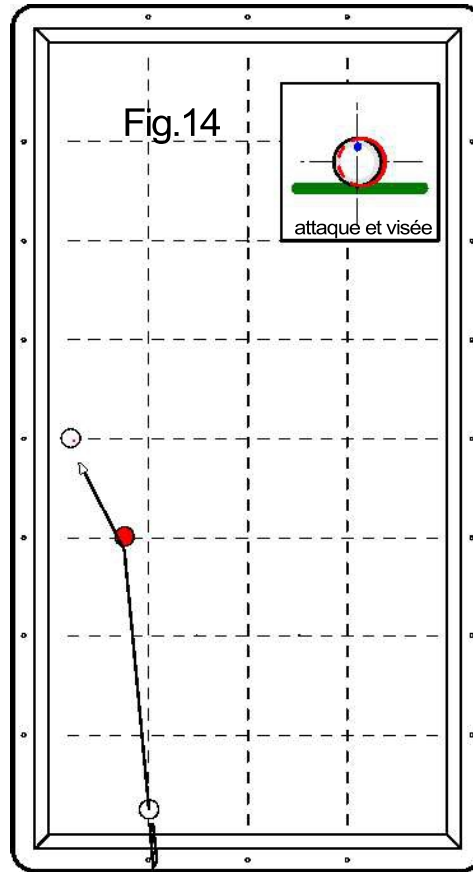
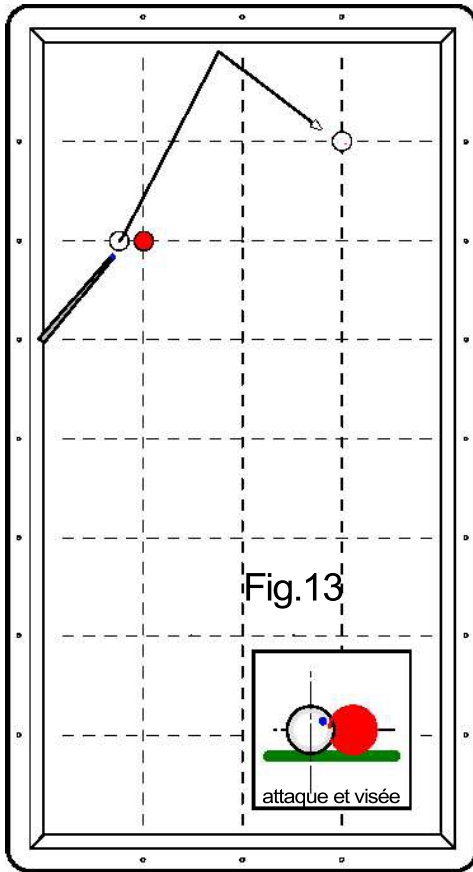
| Figure | Commentaires |
|---|--------------|
|  1 | |
|  2 | |
|  3 | |
|  4 | |
|  5 | |
|  6 | |
|  7 | |
|  8 | |





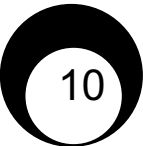
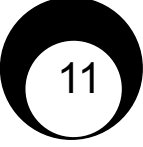
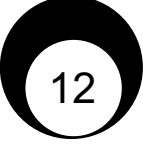
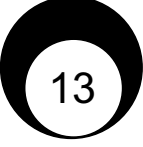

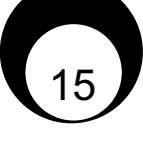
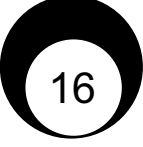

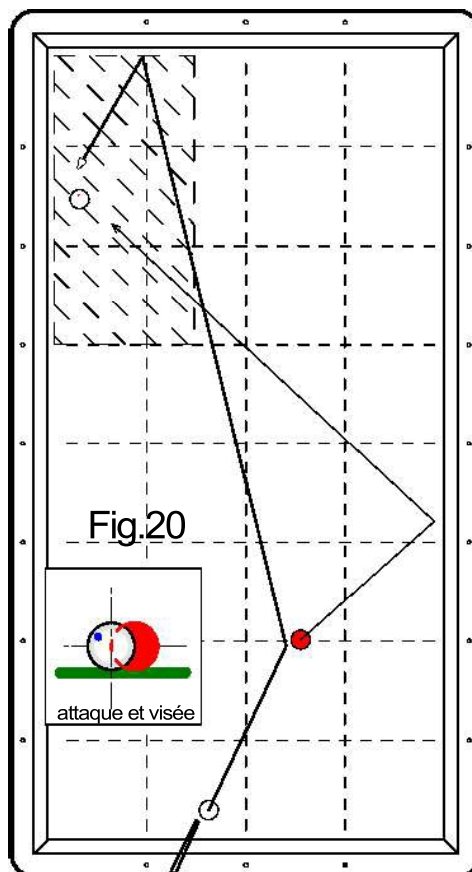
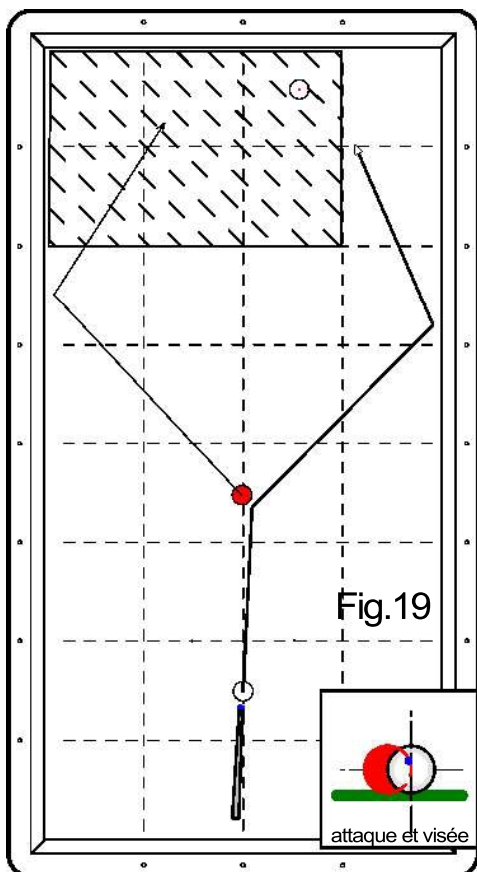
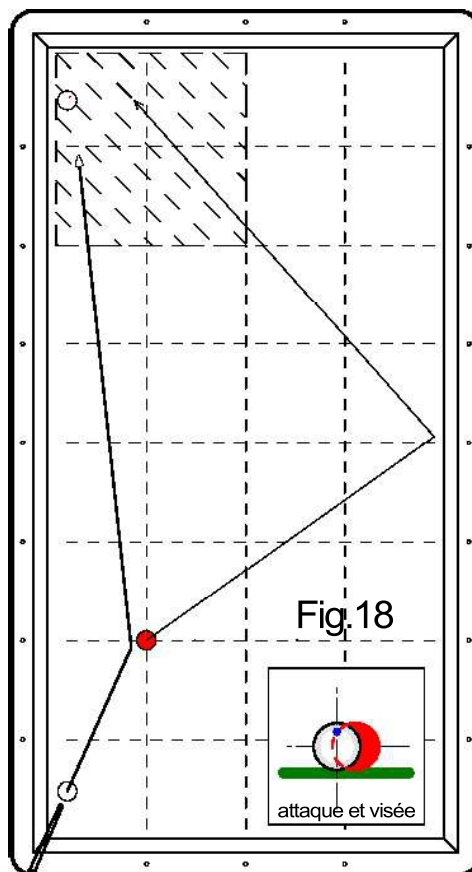
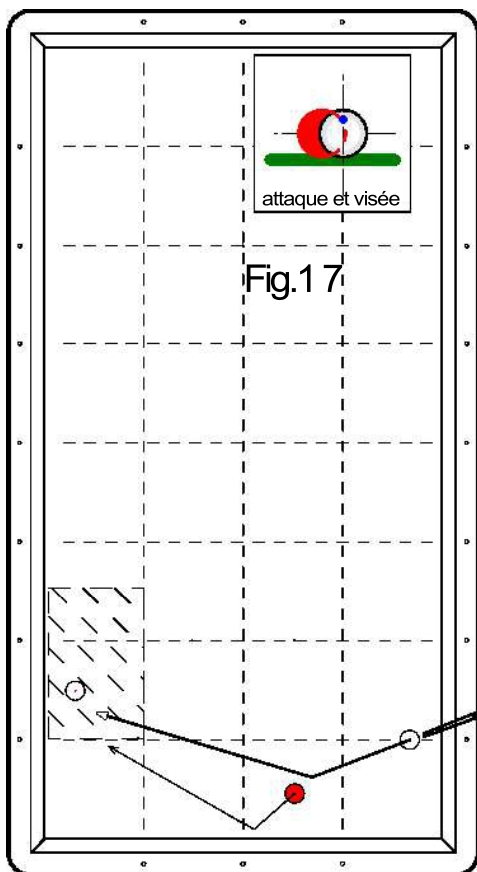

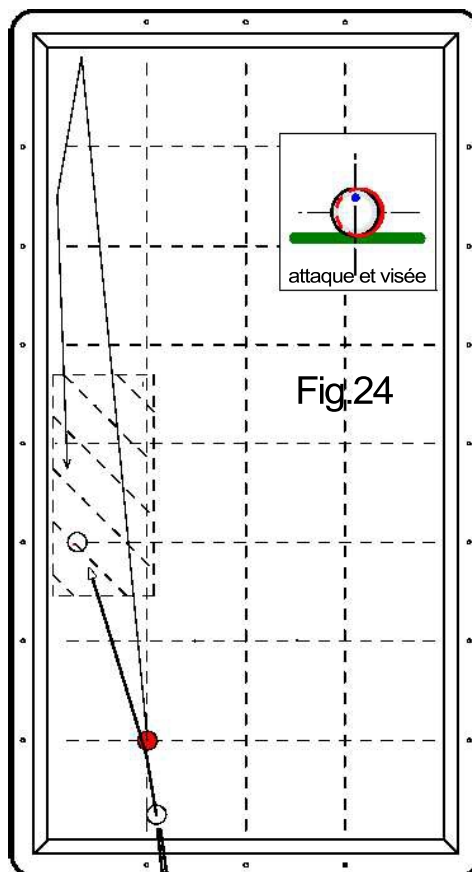
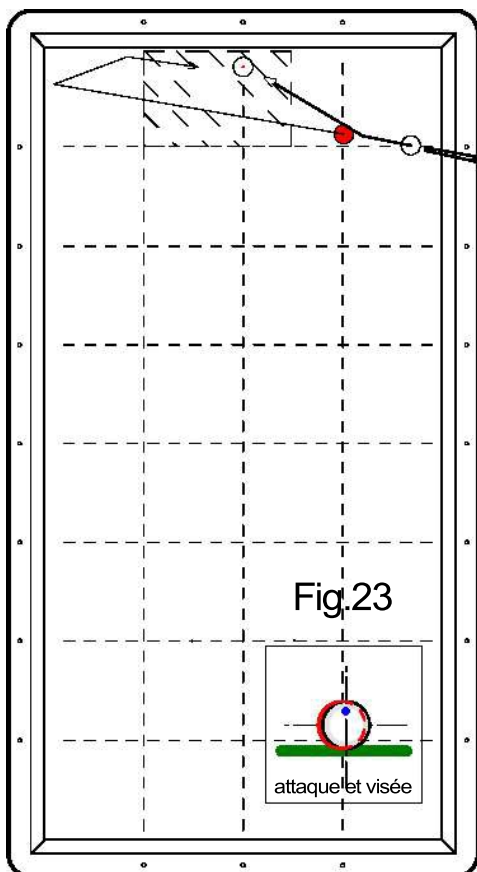
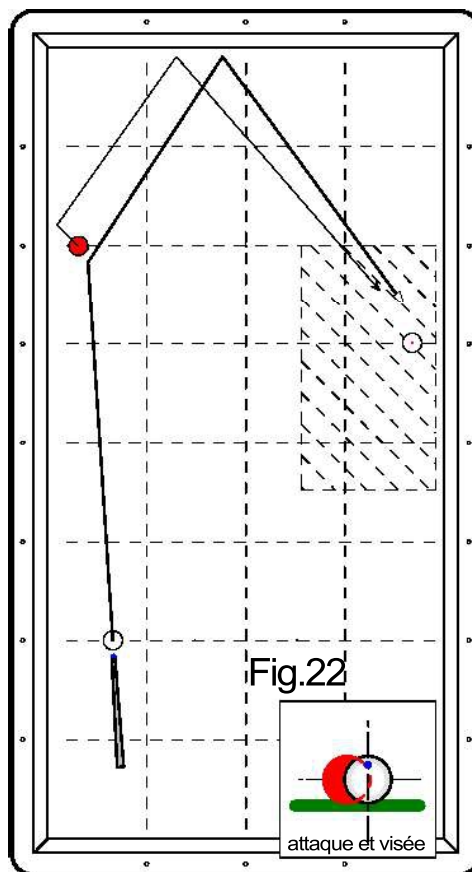
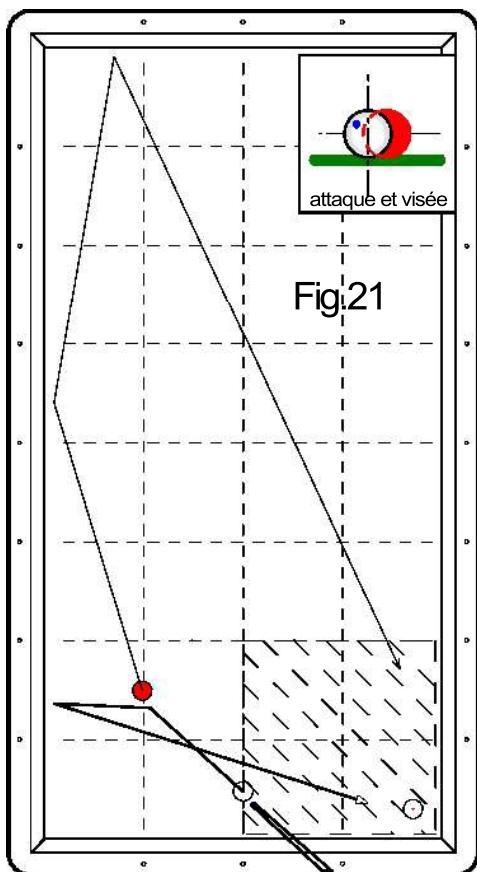
Vos notes sur les figures

| Figure | Commentaires |
|--|--------------|
|  | |
|  | |
|  | |
|  | |
|  | |
|  | |
|  | |
|  | |



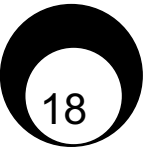
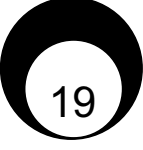
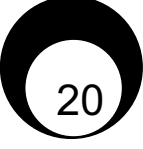

Vos notes sur les figures

| Figure | Commentaires |
|--|--------------|
|  | |
|  | |
|  | |
|  | |
|  | |
|  | |
|  | |
|  | |

FEUILLE DE RESULTATS

DFA 2 Billard d'Argent

CLUB ORGANISATEUR :

Ligue :

Date :

| NOM | Prénom | CLUB | Score sur 120 | Classement |
|-----|--------|------|---------------|------------|
| | | | | |
| | | | | |
| | | | | |
| | | | | |
| | | | | |
| | | | | |
| | | | | |
| | | | | |
| | | | | |
| | | | | |
| | | | | |
| | | | | |
| | | | | |
| | | | | |
| | | | | |
| | | | | |
| | | | | |
| | | | | |
| | | | | |
| | | | | |
| | | | | |
| | | | | |
| | | | | |
| | | | | |
| | | | | |
| | | | | |

Signature du directeur de jeu

Un exemplaire à renvoyer au responsable Formation/Jeunesse de la ligue

Un exemplaire à renvoyer à la Fédération Française de Billard