

PROGRAMME DES FIGURES IMPOSEES

Diplômes Fédéraux d'Aptitude 3

BILLARD D'OR

Connaissances et capacités évaluées sur :

La gestuelle

- Coordination gestuelle (stabilité, rectitude du geste et dosage de la puissance).
- Chevalet (sur la surface de jeu avec attaque au centre et basse)

Les notions de base

- Utilisation de l'effet (capacité à nuancer la quantité d'effet)

Les coups techniques de base

- « Le coup naturel » (par une, deux ou trois bandes avec ou sans effet)
- « Le coulé » (exemples de situations de jeu avec rappel)
- « La finesse » (par une bande avec ou sans effet)
- « Le rétro » (principe et situations de base)

La tactique

- Notion de rappel
- Notion de placement

Figures proposées

Figures de 1 à 4 : coups naturels par une ou plusieurs bandes avec et sans effet, avec chevalet sur la surface de jeu.

Figures 5 et 6 : rétros directs.

Figures 7 et 8 : coups de finesse par une ou plusieurs bandes.

Figures 9 à 24 : coups avec regroupement des billes ou placement (bonus)

Figures 9 à 13 : regroupement des billes sur des coups naturels par une ou plusieurs bandes avec et sans effet.

Figure 14 : placement sur un coup naturel.

Figures 15 et 16 : coulés avec rappel.

Figure 17 : placement sur un coulé.

Figure 18 à 22 : rétros directs avec rappel.

Figure 23 : rétro par une bande avec rappel.

Figure 24 : placement sur un rétro.

FEUILLE DE MARQUE

Diplôme Fédéral d'Aptitude 3 « Billard d'Or »

NOM : _____ Prénom : _____
 Club du joueur : _____ Date de naissance : _____
 Club organisateur : _____ Ligue : _____

3 essais au maximum pour réaliser chaque figure, si le joueur réalise le coup demandé, pour les figures numérotées de 1 à 8 :

- au 1^{er} essai, il marque 5 points, au 2^{ème} essai, 3 points, au 3^{ème} essai, 2 points, pour les figures numérotées de 1 à 8 :
- au 1^{er} essai, il marque 3 points, au 2^{ème} essai, 2 points, au 3^{ème} essai, 1 point, à chaque essai 2 points supplémentaires peuvent être attribués en fonction de la réalisation

Numéro de la figure	1 ^{er} essai	2 ^{ème} essai	3 ^{ème} essai	Nombre de points marqués pour la figure (0, 2, 3 ou 5)
	5 points	3 points	2 points	
1				
2				
3				
4				
5				
6				
7				
8				

	3 points	Bonus 2 points	2 points	Bonus 2 points	1 point	Bonus 2 points	Nombre de points (de 0 à 5)	
	9							
10								
11								
12								
13								
14								
15								
16								
17								
18								
19								
20								
21								
22								
23								
24								
TOTAL								/ 120





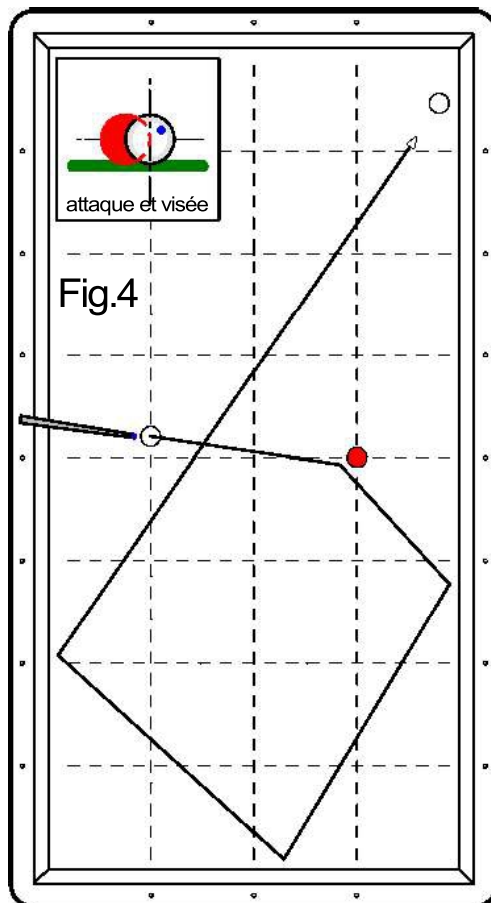
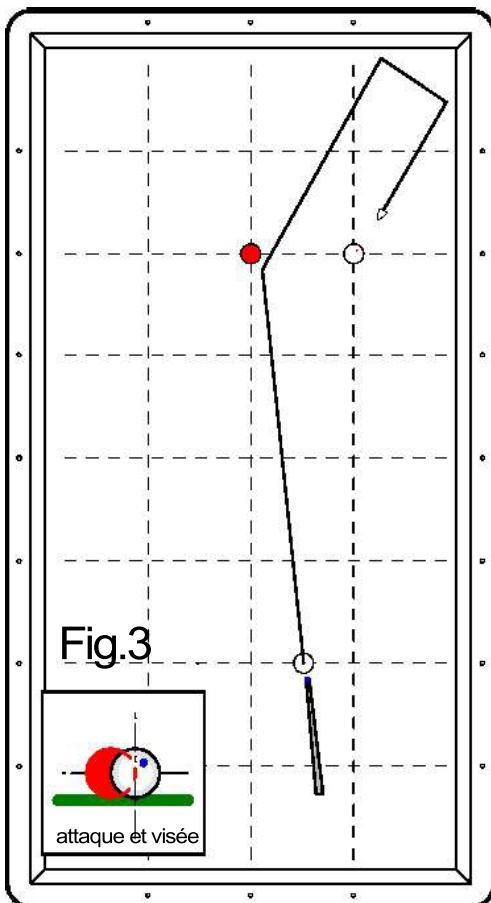
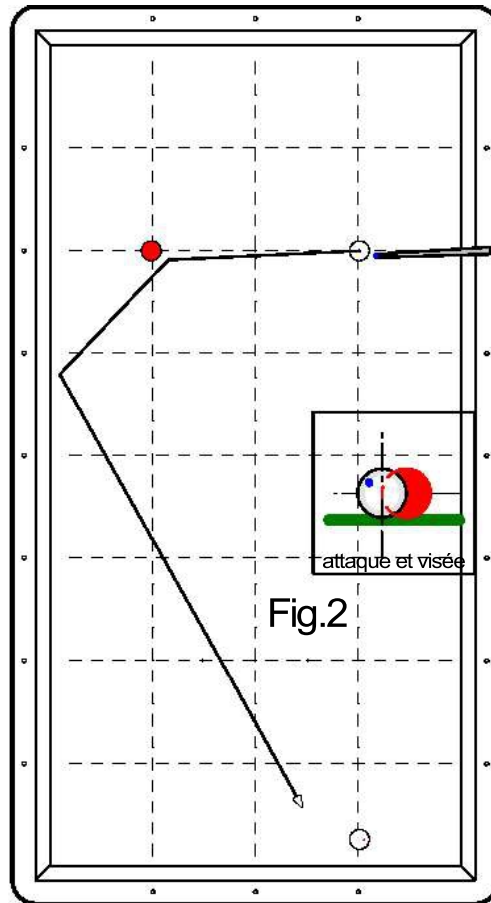
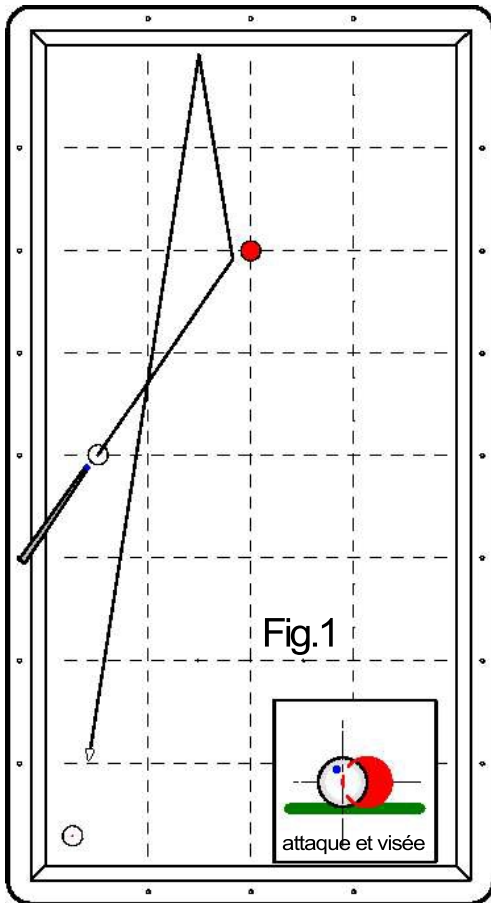

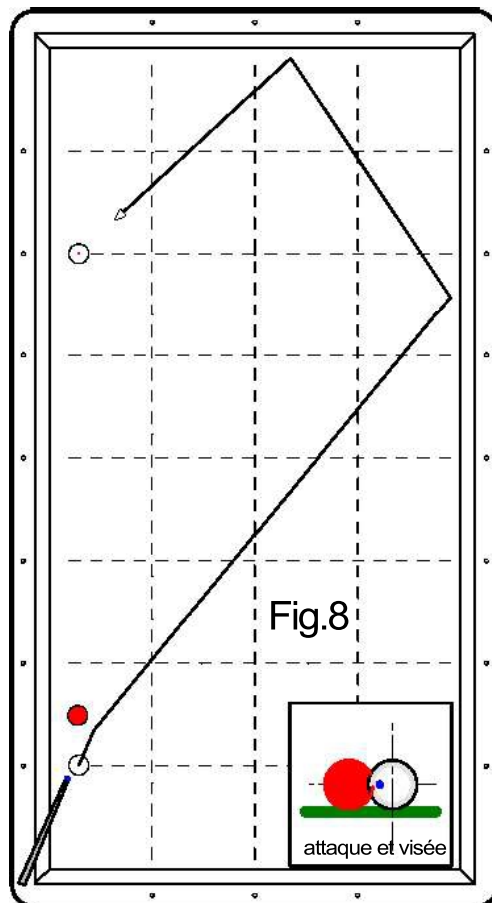
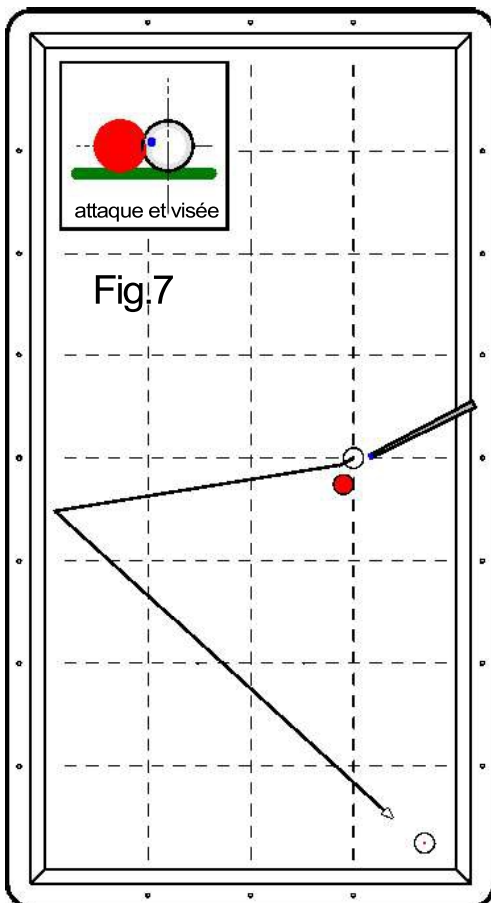
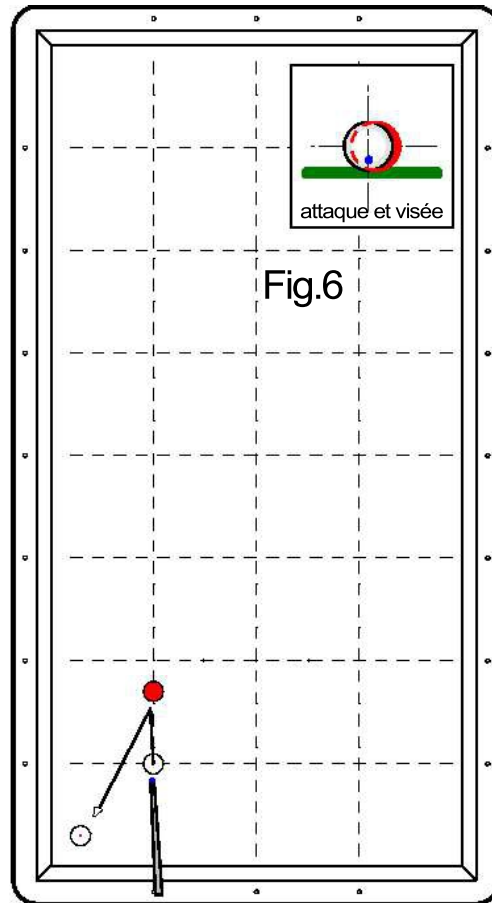
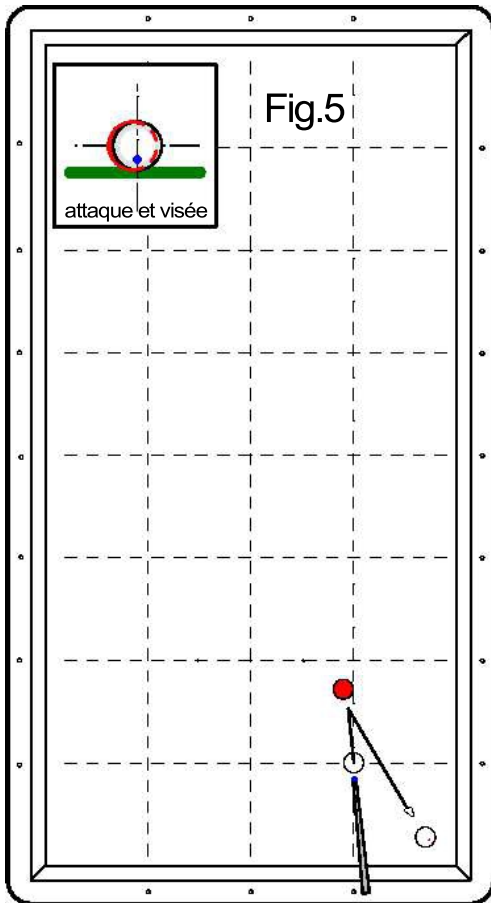
NB : pour le niveau DFA 3 (billard d'or), le joueur pourra tenter un 2^{ème} essai dans le cas où il n'aurait pas obtenu le bonus de 2 points au 1^{er} essai (tout en réussissant le carambolage). En effet, il peut marquer 4 points (2+2) au 2^{ème} essai. On retient toujours le résultat du meilleur essai.

Date : _____
 Signature de l'arbitre –animateur : _____

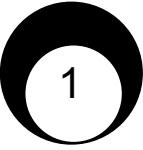

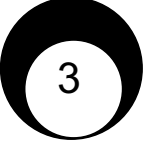

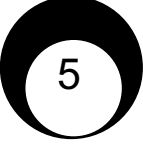
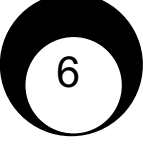

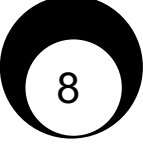

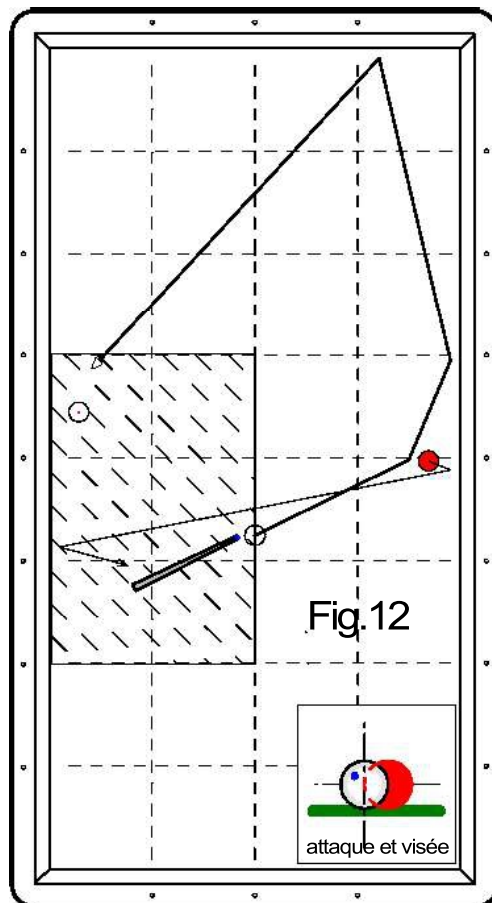
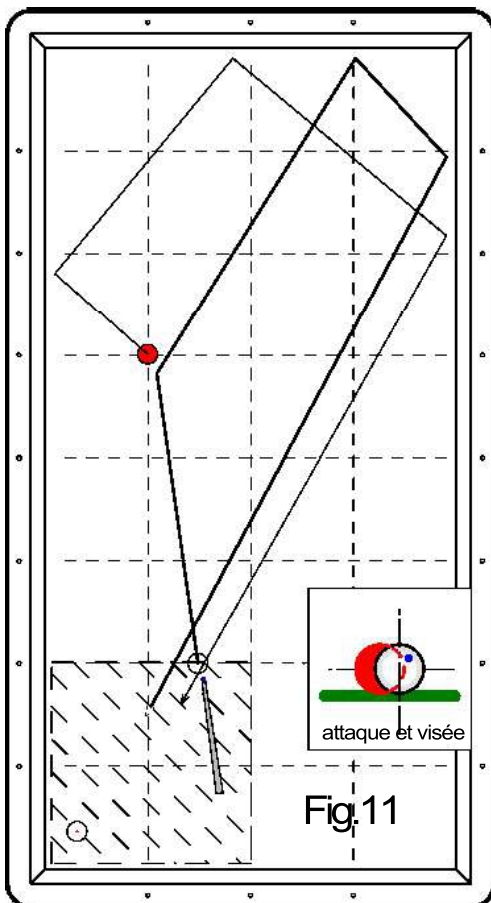
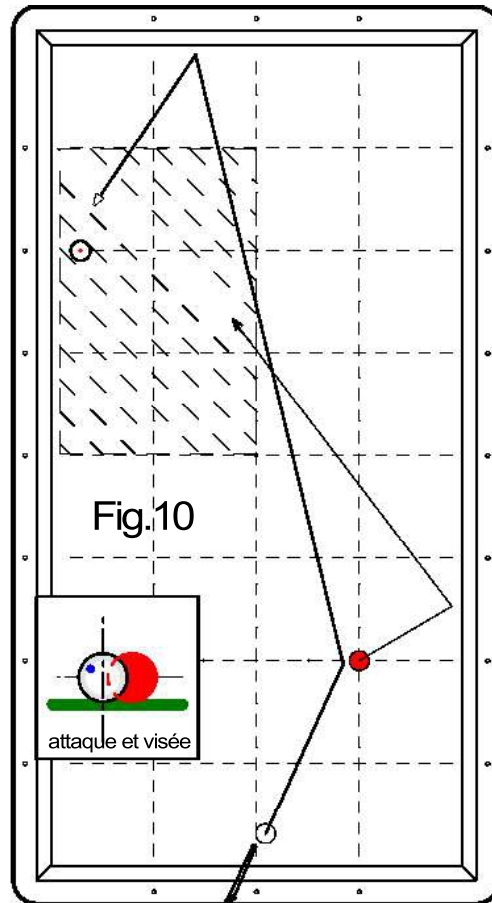
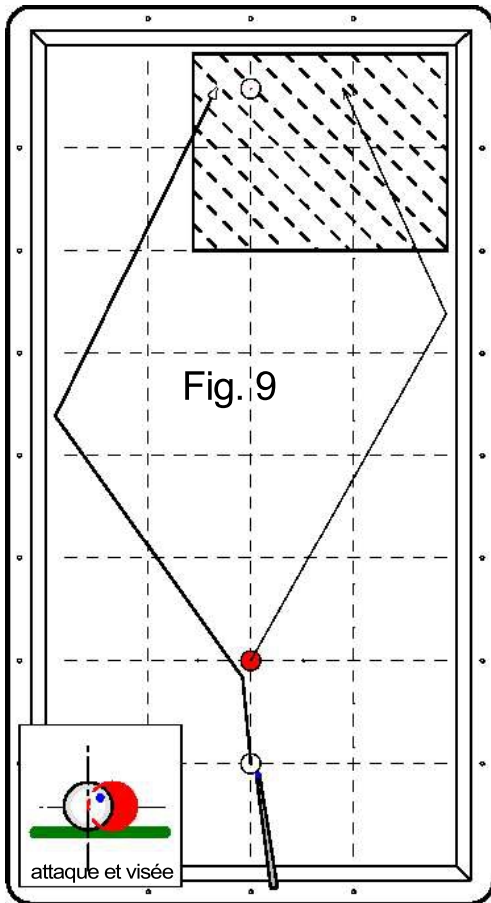
Vos notes sur les figures

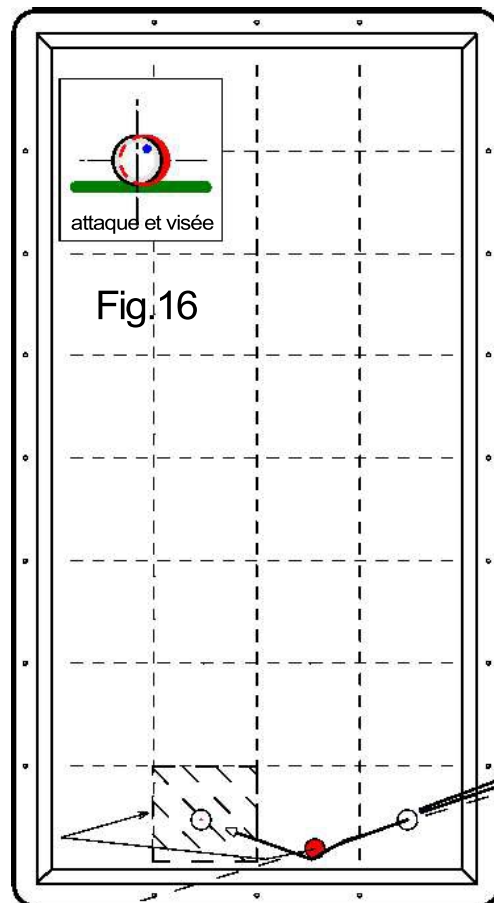
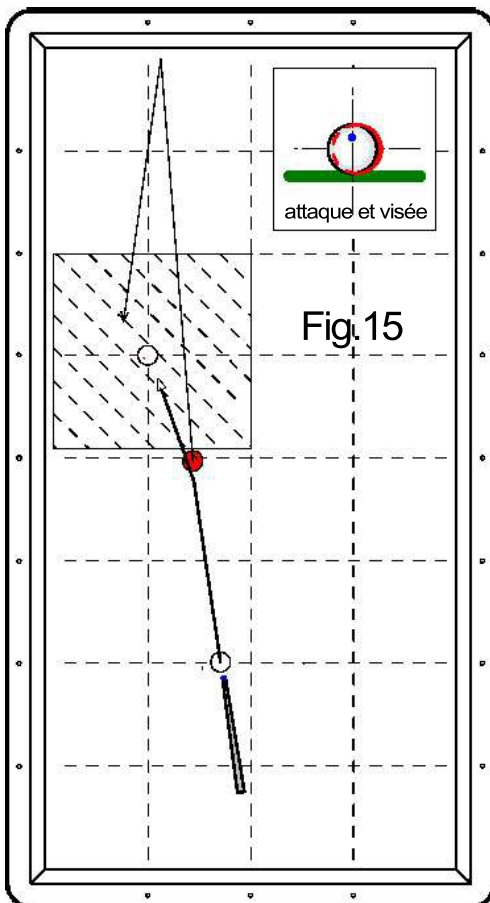
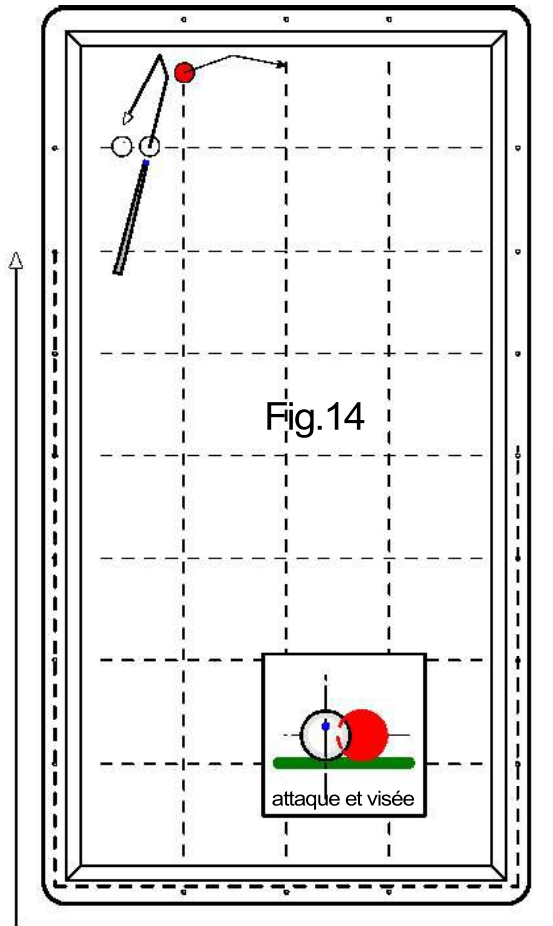
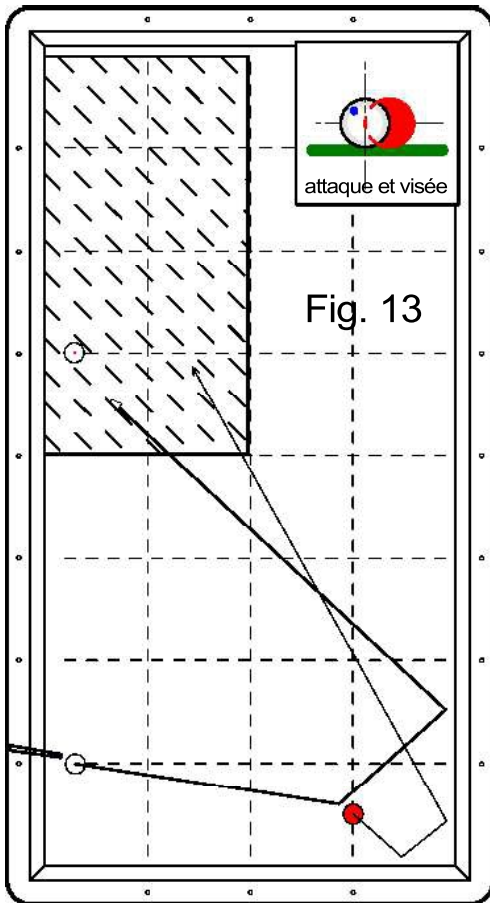
Figure	Commentaires
	
	
	
	
	
	
	
	



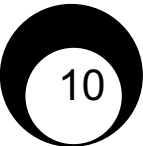
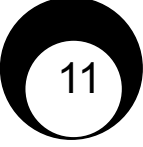
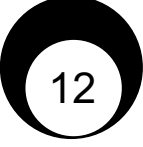
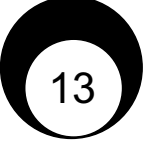

Vos notes sur les figures

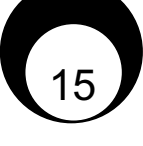
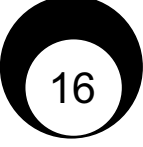
Figure	Commentaires
	
	
	
	
	
	
	
	

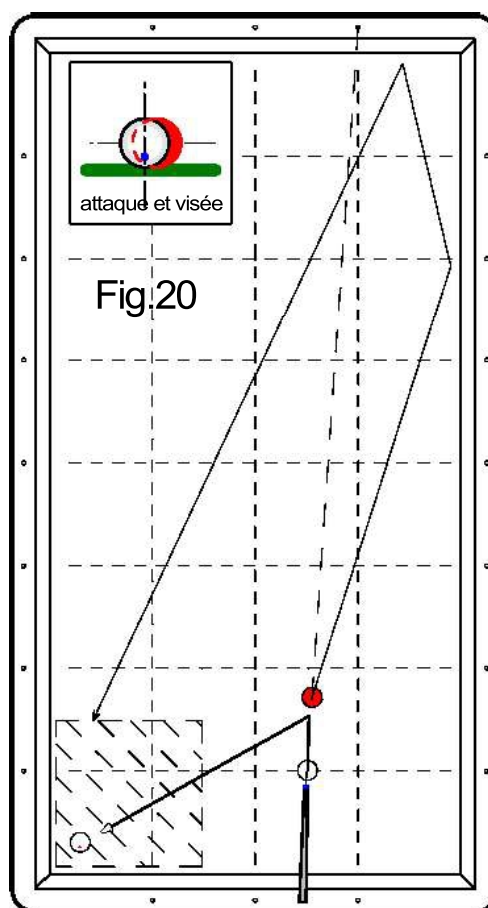
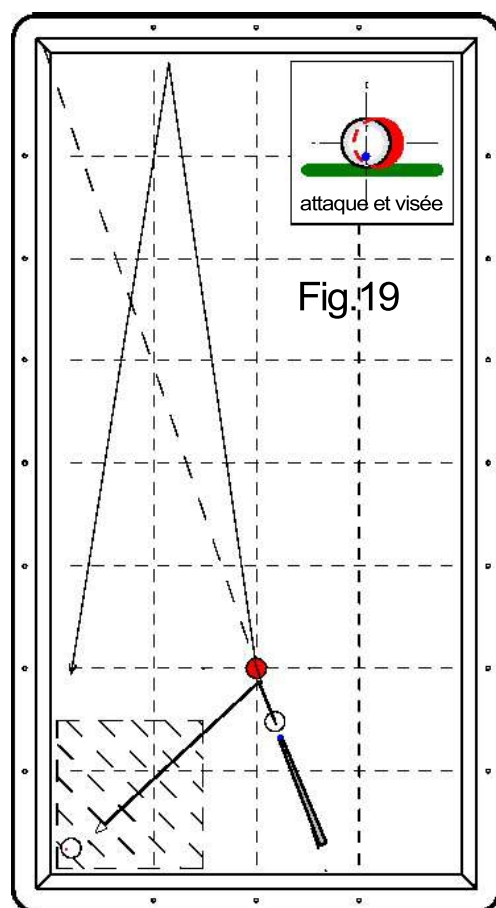
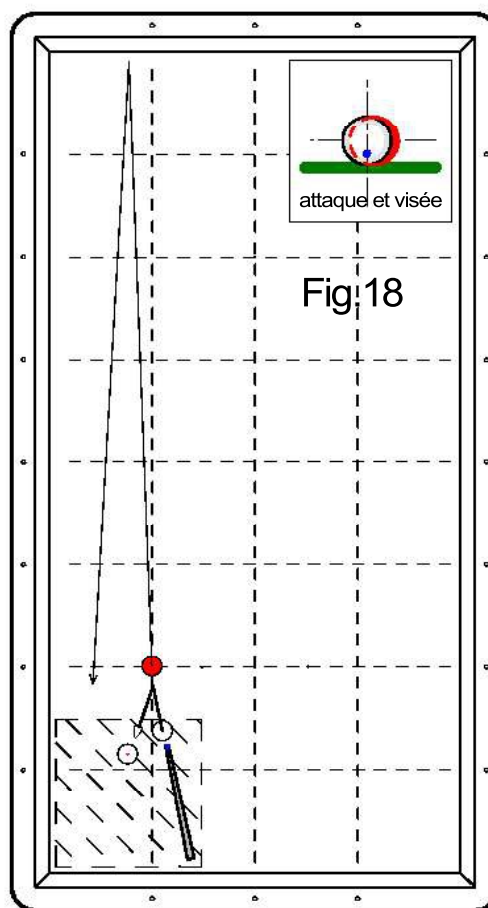
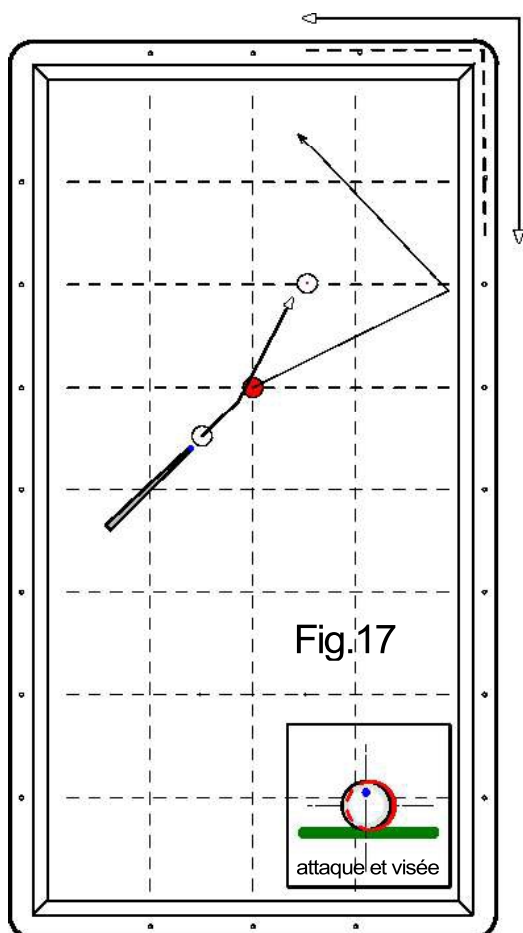

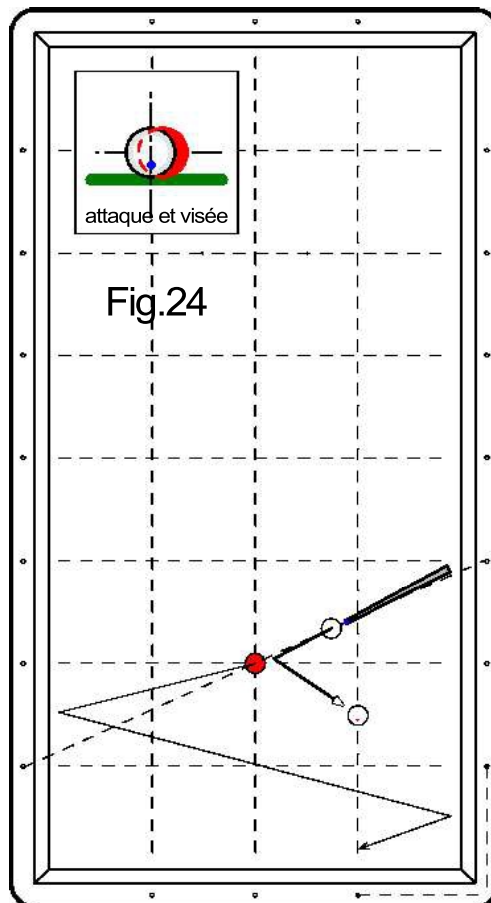
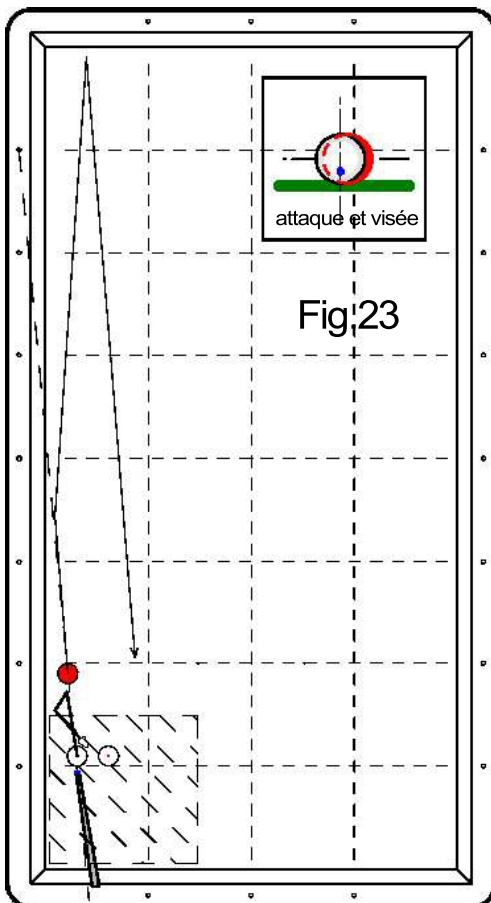
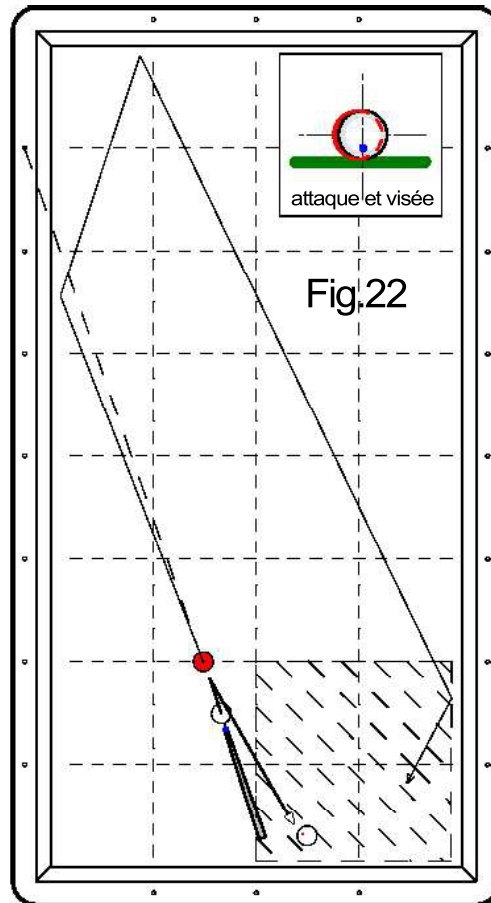
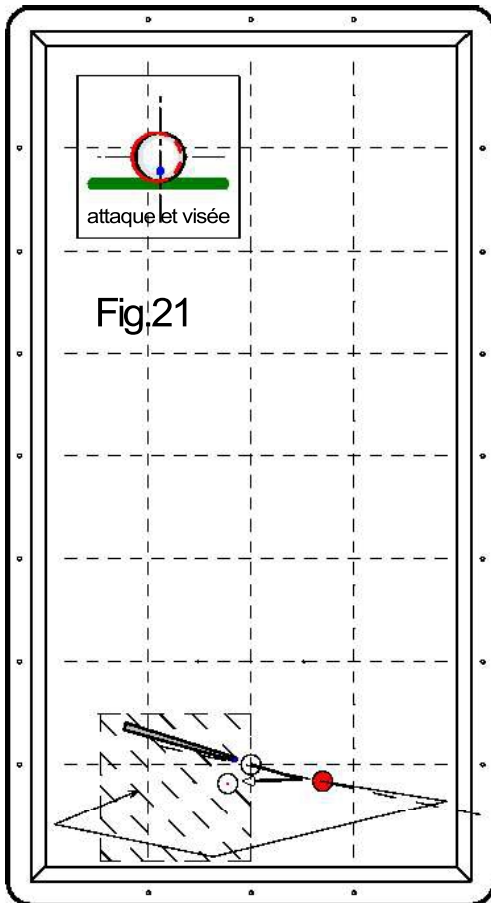

Vos notes sur les figures

Figure	Commentaires
